

SOLUR

Ukrainian Aluminium Company



ДОБРО ПОЖАЛОВАТЬ!

ООО «Украинская Алюминиевая Компания **«СОЛУР»** — самое современное и динамично развивающееся предприятие в отрасли экструзии алюминиевого профиля.

Главный офис нашей компании находится в Луганске, производственный комплекс - в Антрацитовском районе Луганской области.

Наша цель: СТАТЬ ЛИДЕРОМ среди производителей алюминиевого профиля.

Производственная политика нашего предприятия направлена на достижение мировых стандартов производительности и качества выпускаемой продукции.

Благодаря современному менеджменту и профессионализму коллектива, многоступенчатой системе контроля качества на всех этапах производства, мы гарантируем нашим клиентам точность и стабильность характеристик, надежность и долговечность готовой продукции в сочетании с конкурентными ценами.

Конкурентоспособность наших клиентов – наш успех.

Передовое оборудование и современные технологии в руках квалифицированных специалистов нашей компании гарантируют Вам высочайшее качество изготовления алюминиевого профиля любой сложности.

Уважаемые продавцы и покупатели алюминиевого профиля!

Сделайте правильный выбор!

Вас ждут в «Украинской Алюминиевой Компании **«СОЛУР»**



WELCOME!

Ukrainian Aluminum Company «**SOLUR**» is the most up-to-date and dynamically developing company among extruders of aluminium profiles.

The head office of our company is located in Lugansk, the manufacturing complex – in Antratsitovsky district of the Lugansk region.



Our goal is to become the LEADER among aluminium profile extruders.

The production policy of our company is focused on achievement of the international standards of productivity and quality of the products. Due to modern managing system and staff professionalism, multi-stage quality control system at all production phases we ensure our customers with precision and repeatable accuracy of the technical specifications, reliability and long life-time of the final products together with competitive prices.
Competitiveness of our customers is our success.

High-tech equipment and modern technologies in hand of the qualified specialists of our Company is the guarantee of the highest quality of the produced aluminium profiles of any complexity.

Dear sellers and buyers of aluminium profiles!

Make the right choice!

We are waiting for you in

Ukrainian Aluminum Company «**SOLUR**»



ОБОРУДОВАНИЕ

На сегодняшний день в нашем распоряжении самое передовое среди производителей алюминиевого профиля литейное, экструзионное и покрасочное оборудование:

- **Плавильная печь** с контролируемым процентным составом кислорода, высокоэкономичными регенеративными горелками и электромагнитной помпой перемешивания расплава;
- **Литейный комплекс** полунепрерывной отливки цилиндрических слитков;
- **Экструзионный короткоходовый пресс**;
- **Околопрессовое оборудование**;
- **Сертифицированная лаборатория**, в которой вся выпускаемая продукция проходит необходимый контроль и тестовые испытания;
- **Покрасочная линия** вертикального нанесения полимерно-порошкового покрытия.



EQUIPMENT

As of today in our disposal is the most high-tech foundry, extrusion and powder coating equipment among manufacturers of aluminium profiles:

- **Melting furnace Multi-Melter «JASPER GmbH»** (Germany) with controlled percentage composition of oxygen, high-efficiency regenerative burners PulsReg®2400 and electromagnetic pump for melt stirring - **«EMP Technologies»** (England);
- **Casting line by Wagstaff** (CWA);
- **Short-stroke extrusion press** with the press power of **16/17.4 MN** manufactured by **SMS MEER** (Germany);
- **Aluminium Extrusion Handling System by OMAV** (Italy);
- **Certified laboratory** where the ready products are controlled and tested continuously. Control of the alloy chemical composition is performed by means of **spectrometer ARL3460** (Sweden), **SPECTROTESTTXC02** (Germany);
- **The powder coating line** for vertical application of the polymeric powder coating by **TRASMETAL** (Italy).



ПРОИЗВОДСТВО ЛИНИЯ ЭКСТРУЗИИ

Состоит из скоростного короткоходового прессы компании **SMS MEER** (Германия) с полной автоматизацией производственных операций со следующими техническими характеристиками:

- Мощность прессы - **16/17.4 Мн**
- Максимальная длина мерной заготовки – **1000 мм**
- Диаметр заготовки – **178 мм**

PRODUCTION EXTRUSION LINE

The high-speed short-stroke extrusion press by **SMS MEER** (Germany) enables fully automated production operations featuring the following technical specifications:

- Press capacity - **16/17.4 MN**
- Maximum length of the semifinished section (billet) – **1000 mm**
- Billet diameter – **178 mm**

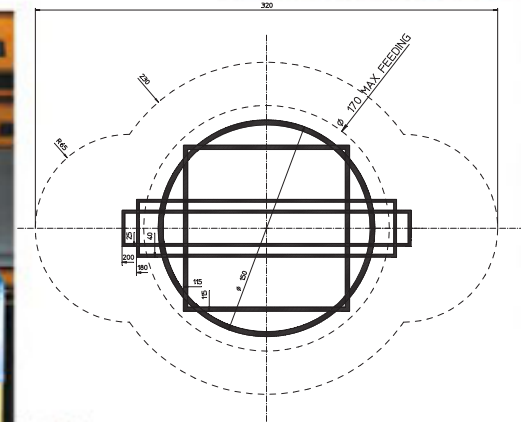



ОКОЛОПРЕССОВОЕ ОБОРУДОВАНИЕ

компании **OMAV** (Италия) включает:

- печь градиентного нагрева заготовок;
- пресс-ножницы;
- адьюстажную линию;
- печь «старения» - термообработки алюминиевого профиля

ЛИНИЯ ПОКРАСКИ

Высокопроизводительная и экономичная линия вертикального нанесения полимерно-порошкового покрытия компании **TRASMETAL** (Италия), **единственная в Украине**. Линия оснащена бесхромной технологией подготовки профиля к покраске и позволяет окрашивать профиль длиной до 7000 мм. Возможность автоматического смена цвета за 20 минут. Изменение толщины слоя краски на длину 7000мм не более ± 5 мк. Окрашенные профили соответствуют требованиям отечественных **ГОСТов**, а также **QUALICOAT**.

EXTRUSION HANDLING SYSTEM

by **OMAV** (Italy) includes:

- furnace for billets heating;
- press-shear;
- adjustable line;
- ageing furnace for heat treatment of the aluminium profile

POWDER COATING LINE

Highly-productive and energy-efficient line for vertical application of the polymeric powder coating by **TRASMETAL** (Italy) that **is unique for Ukraine**. The line is equipped with the chrome-free technology for profile pre-painting preparation that enables painting of profile with the length up to 7000 mm. Option of automatic change of the colorant within 20 minutes. Thickness variation of the paint coat at the length of 7000 mm – not exceeding ± 5 micron. The powder coated profile complies with the requirements of the **national standards** as well as those of **QUALICOAT**.





SOLUR

Ukrainian Aluminium Company



ПРОДУКЦИЯ

Общая производственная мощность предприятия составляет **600 тонн** алюминиевого профиля в месяц.

Полная автоматизация производственных операций обеспечивает превосходную обработку поверхности и идеальную геометрию выпускаемых профилей. Технологические новшества в области резки, охлаждения, нанесения покрытия минимизируют влияние человеческого фактора в процессе производства и обеспечивают соответствие продукции мировым стандартам качества.

Мы предлагаем нашим клиентам полный ассортимент алюминиевых профилей сплавов группы 6000.

Всестороннее удовлетворение требований заказчика является приоритетной задачей для Украинской Алюминиевой Компании «СОЛУР». Изготовление алюминиевого профиля по индивидуальным чертежам предоставляет Заказчику возможность воплощать в жизнь самые смелые проекты и идеи, позволит нашим клиентам расширить существующую номенклатуру потребляемых профилей за счет собственных разработок как единичных профилей, так и новых систем.

Мы работаем для Вас!

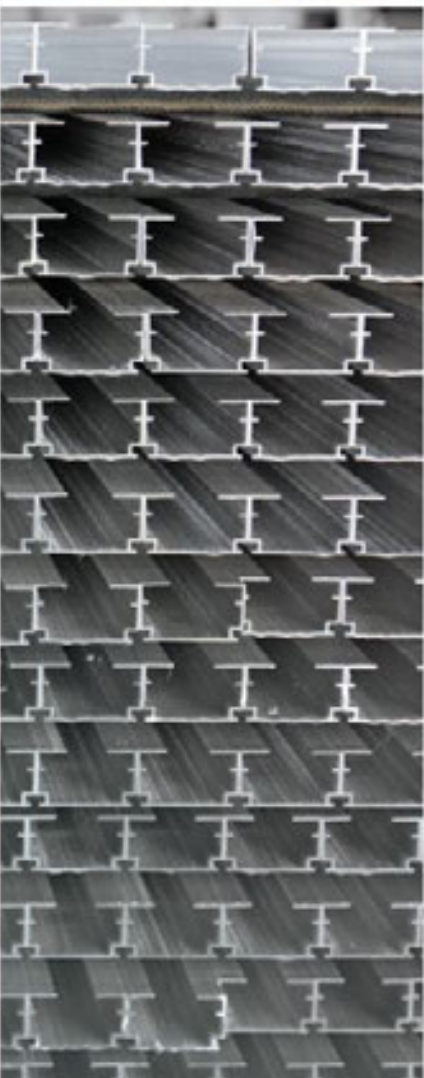
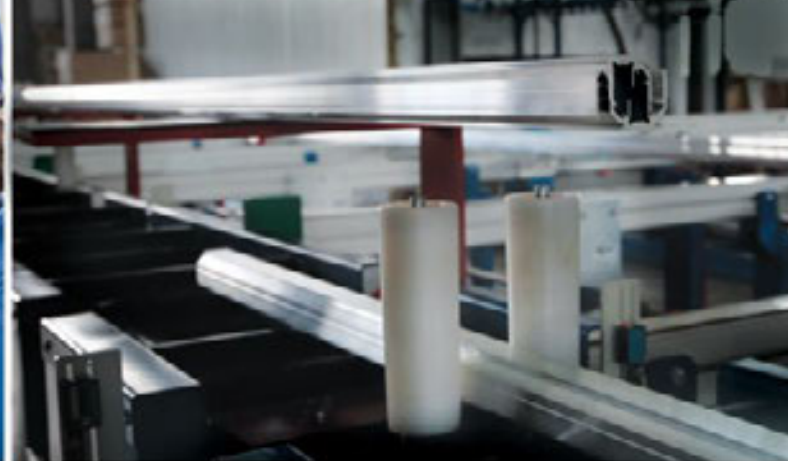

PRODUCTS

The monthly production capacity of the Company goes up to **600 tons** of aluminium profiles.

Fully automated production operations ensure excellent surface treatment and perfect geometry of the extruded profiles. Technological innovations in the fields of cutting, cooling and application of coating enable mitigation of the human factor during production and ensure compliance of the products with the international quality standards.

We offer to our customers complete assortment of the aluminium profiles from the 6000 alloy series.

Meeting of Customers requirements is the priority task for Ukrainian Aluminium Company «**SOLUR**». Extrusion of aluminium profiles according to individual drawings offers to the Customer an opportunity for implementing the most ambitious projects and ideas, enables it for our customers to expand the existing range of the profile consumed based on the self-design projects of single profiles as well as new systems.

We are working for you!

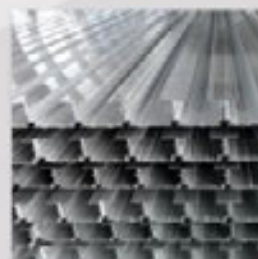



www.solur.com.ua

КОНТАКТЫ

Почтовый адрес:

Украина, 91047, г.Луганск, ул. Краснодонская, д. 7 г, офис 4,6

Юридический адрес:

Украина, 91047, г.Луганск, ул. Краснодонская, д. 7 г, офис 4,6

Тел.: +380 **642 33 19 64**

+380 **50 475 93 29**

E-mail: **solurstart@hotmail.com**

Адрес завода:

Луганская область, Антрацитовский район, с. Колпаково, ул. Лесная 4

Адрес склада-офиса в Киеве:

Киевская обл., Вышгородский р-н, с. Старые Петровцы, ул. Полевая, 21

Мы ждем Вас в «Украинской алюминиевой компании «**СОЛУР**»!

CONTACTS

Postal address:

Krasnodonskaya Street 7g, office 4, 6, Lugansk, Ukraine, 91047

Legal address:

Krasnodonskaya Street 7g, office 4, 6, Lugansk, Ukraine, 91047

Tel. : +380 **642 33 19 64**

+380 **50 475 93 29**

E-mail: **solurstart@hotmail.com**

Production plant:

Lesnaya Street 4, Kolpakovo village , Antratsitovskiy district, Lugansk region

Address of the office-warehouse in Kyiv:

Polyova Street 21, Stari Petrivtsi village, Vyshgorodskiy district, Kiev region

We are waiting for you in Ukrainian Aluminum Company «**SOLUR**»!



КОНТАКТЫ

Почтовый адрес:

Украина, 91047, г.Луганск, ул. Краснодонская, д. 7 г, офис 4, 6

Тел.: +380 **642 33 19 64**

+380 **50 475 93 29**

E-mail: **solurstart@hotmail.com**

Мы ждем Вас в «Украинской алюминиевой компании **«СОЛУР»!**

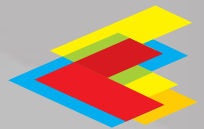

SOLUR
Ukrainian Aluminium Company

www.solur.com.ua

CONTACTS

Postal address:

Krasnodonskaya Street 7g, office 4, 6, Lugansk, Ukraine, 91047

Tel. : +380 **642 33 19 64**

+380 **50 475 93 29**

E-mail: **solurstart@hotmail.com**

We are waiting for you in Ukrainian Aluminum Company **«СОЛУР»!**

